

# Installation Instruction for Trimless Downlight

**IMPORTANT :** Read all instructions before installing fixtures. Retain for future reference.

**SAFETY :** For your safety, this fixture must be wired in accordance to local electrical codes and ordinances. All work should be done by a qualified electrician.

**WARNING :** Make certain power is OFF from the electrical panel before starting installation or attempting any maintenance. Indoor installation only.

**TOOLS REQUIRED:**

- Hole Saw
- Measuring Tape
- Electrical Wiring (use type and gauge suitable for application to connect the fixtures)

**PRE-INSTALLATION:**

1. Turn power OFF from the electrical panel before starting installation
2. Locate a suitable position to plate the fixture, stick the cut hole template on the preferred location (Fig. 1a)
3. Open a hole in accordance to cut-hole dimensions(Fig. 1b)
4. Run electrical wire from the switch (power supply) through the mounting hole-use NMD90 Romex or BX cable
5. Check and adjust the wing setting of the plaster frame if necessary.  
Upper slot is for 1/2" drywall.  
Lower slot is for 5/8" drywall(Fig. 1c)
6. Put the plaster frame inside the drywall hole by holding it perpendicular to the drywall (Fig. 1d)and insert it into the hole, then place it horizontal to the drywall and screw in place( Fig. 1e ). Screw hole position can be referred to the cut hole template stuck in step 2.
7. Remove the cut hole sticker from ceiling (Fig. 1f)
8. Plaster over the plaster frame, be careful not to fill past raised rim. (Fig.2)

**DRIVER WIRING:**

1. Open the hardwire box swing cover and remove the appropriate knockout (s).
2. Insert the electrical supply cable through the knockout and secure with a cable connector (sold separately).
3. Using wire nuts, connect green ground wire of cable to green wire on box. Connect white wire of cable to white wire of box. Connect black wire of cable to black wire of box. (Fig.3)
4. Place all wiring and connections back in to the box and close the cover.
5. Insert hardwire box through the mounting hole. (Fig.4)

**FIXTURE INSTALLATION:**

1. Connect the fixture to the hardwire box by inserting and twisting the male/ female connectors. (Fig.3)
2. Insert the fixture to plaster frame, secure the lamp by twisting the fixture anti-clockwise to the plaster frame. (Fig.4)
3. Once assembly is complete, turn on power to confirm fixture is working properly. (Fig.5)

**IMPORTANT :** Lire toutes les instructions avant d'installer les appareils. Conserver pour référence future.

**SÉCURITÉ :** Pour votre sécurité, cet appareil doit être câblé conformément aux codes et règlements électriques locaux. Tout travail doit être effectué par un électricien qualifié.

**AVERTISSEMENT :** Assurez-vous que le courant est coupé à partir du panneau électrique avant de commencer l'installation ou l'entretien. Installation à l'intérieur seulement.

**OUTILS REQUIS :**

- Scie cloche
- Mètre Ruban
- Câblage électrique (utiliser seulement le type adapté à l'application pour ces appareils)

**PRÉ-INSTALLATION :**

1. Coupez l'électricité à partir du panneau électrique avant de commencer l'installation.
2. Localisez une position appropriée pour plaquer le luminaire, collez le gabarit de trou découpé à l'emplacement préféré (Fig. 1a).
3. Ouvrir un trou conformément aux dimensions du trou découpé (Fig. 1b)
4. Exécutez le fil électrique de l'interrupteur (alimentation) à travers le trou de montage-utiliser un câble NMD90 Romex ou BX.
5. Vérifiez et ajustez le réglage des ailes du cadre en plâtre si nécessaire.  
La fente supérieure est destinée aux cloisons sèches de 1/2".  
La fente inférieure est destinée aux cloisons sèches de 5/8 po (Fig. 1c).
6. Placez le cadre en plâtre à l'intérieur du trou de la cloison sèche en le tenant perpendiculairement à la cloison sèche (Fig. 1d) et insérez-le dans le trou, puis placez-le horizontalement par rapport à la cloison sèche et vissez-le en place (Fig. 1e). La position du trou de vis peut être référencée au gabarit de trou découpé collé à l'étape 2.
7. Retirez l'autocollant du trou découpé du plafond (Fig. 1f).
8. Plâtre sur le cadre en plâtre, veillez à ne pas remplir rebord surélevé passé. (Fig.2)

**CÂBLAGE DU PILOTE :**

1. Ouvrez le couvercle de la boîte de raccordement et enlever les formes tracées.
2. Insérez le câble d'alimentation électrique par le trou et le fixer avec un connecteur de câble (vendu séparément).
3. À l'aide des écrous, connectez le fil vert du câble au fil vert sur la boîte. Branchez le fil blanc du câble au fil blanc de la boîte. Connectez le fil noir du câble au fil noir de la boîte. (Fig.3)
4. Placez tout le câblage et les connexions dans la boîte et fermez le couvercle.
5. Insérez à travers le trou de montage. (Fig.4)

**INSTALLATION D' APPAREILS :**

1. Connectez le appareil au la boîte de raccordement par l'insertion et en tournant les connecteurs mâle/femelle. (Fig.3)
2. Insérez le luminaire dans le cadre en plâtre, fixez la lampe en tournant le luminaire dans le sens inverse des aiguilles d'une montre sur le cadre en plâtre (Fig.4)
3. Lorsque l'assemblage est terminé, branché le courant et confirmer appareil fonctionne correctement. (Fig.5)

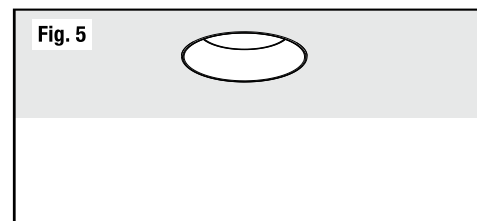
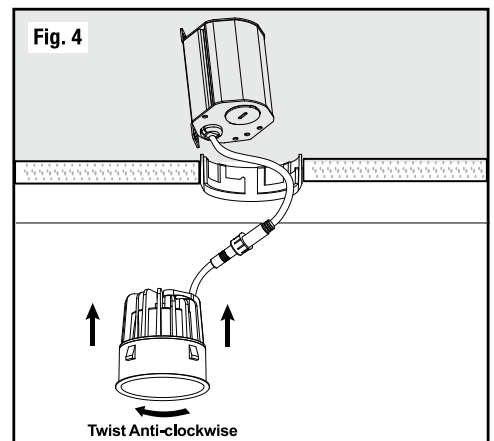
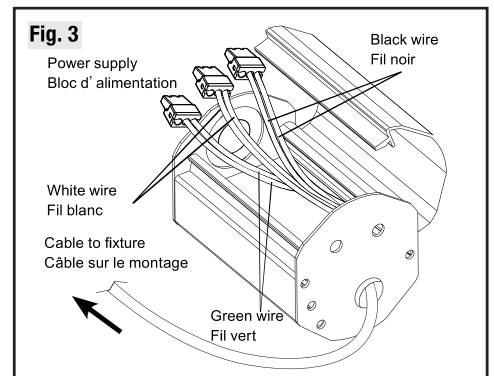
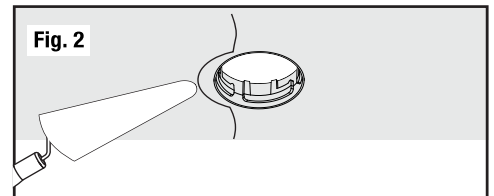
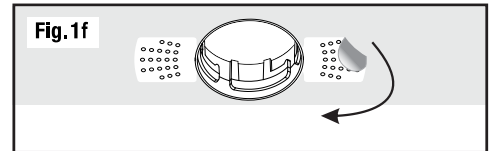
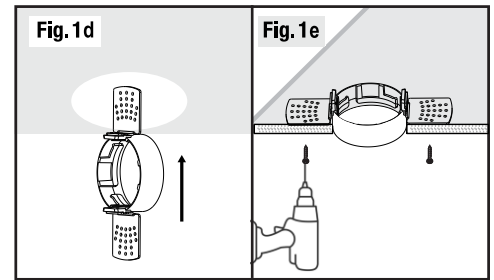
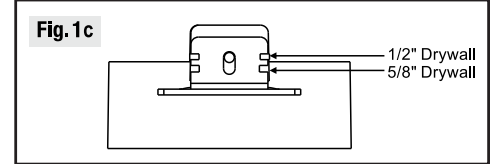
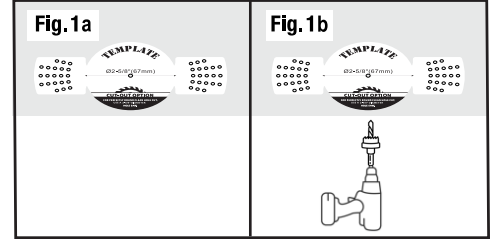

Hole Cut Size / Taille Trou Découpé  
2"  
Ø2-5/8"(67mm)

HB 2寸圆形无边框筒灯说明书  
规格: A4大小, 70g双胶纸纸,  
单面印刷, 需折页4折  
料号: PBZ-00255

